



SM Duplex 230/430/630

Schneidmühle

Auf einen Blick:

- ✓ hohe Schnittleistung
- ✓ direkter Antrieb
- ✓ echter Scherenschnitt
- ✓ Langsamläufer
- ✓ Für Hohlkörper geeignet
- ✓ Einfache Reinigung
- ✓ Höchster Sicherheitslevel



Im Detail:

Die **SM Duplex** ist bestens für die Zerkleinerung von Angüssen oder Ausschussteilen, die unter anderem beim Anfahren der Maschine anfallen, geeignet.

Die gegenläufigen Schneidrotoren der **SM Duplex** gewährleisten ein hervorragendes Einzugsverhalten bei sperrigen, dünnwandigen Teilen und bei leichten Hohlkörpern. Diese Schneidmühle kann als Zentralmühle oder als Beistellmühle an der Spritzgieß- bzw. Blasmachine eingesetzt werden.

Trotz hoher Leistung ist die Schneidmühle SM Duplex geräuscharm im Betrieb. Das Schnittgut wird nicht geräuschvoll zerschlagen, sondern zerschnitten. Die langsame Drehgeschwindigkeit der Schneidrotoren trägt ebenfalls dazu bei, dass die Geräusentwicklung gesenkt wird. Damit entsteht ein staubarmes, gleichmäßiges und problemlos wiederverarbeitbares Schnittgut.

Sollte eine Absaugung gewünscht sein, arbeiten wir gerne ein entsprechendes Angebot aus!





Maßskizze Schneidmühle SM Duplex

Maß / Typ	SM Duplex 230	SM Duplex 430	SM Duplex 630
A	740mm	740mm	740mm
B	980mm	980mm	980mm
C	660mm	860mm	1060mm
D bei 9,2 kW	950mm	1150mm	
D bei 11 kW	1040mm	1240mm	1440mm
D bei 15 kW	1080mm	1280mm	1480mm
E	200mm	200mm	200mm
F	1600mm	1600mm	1600mm
G	1880mm	1880mm	1880mm
H	210mm	410mm	610mm
I	370mm	370mm	370mm

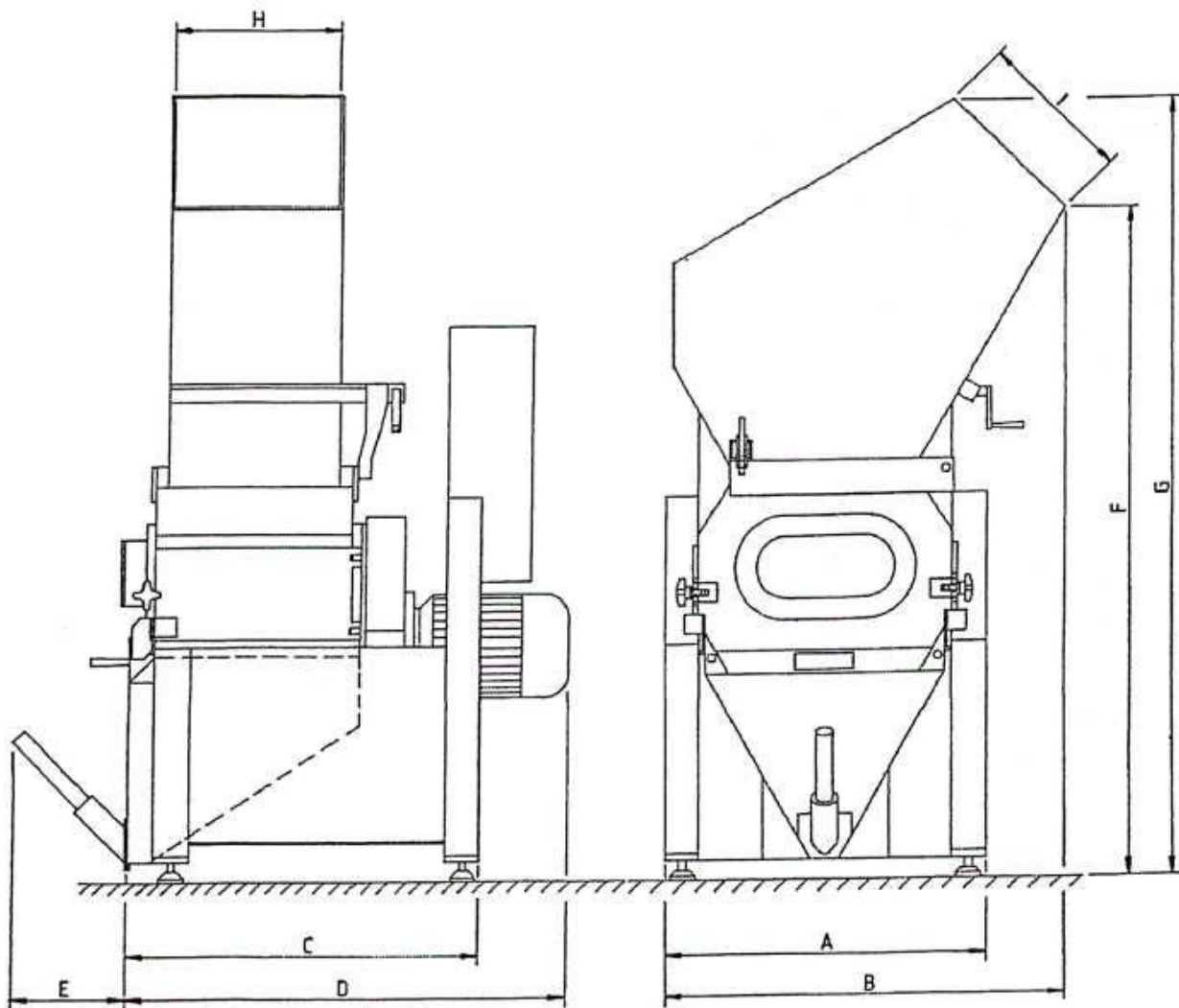



Technische Daten:

	SM 230	SM 430	SM 630
Schnittbreite	200 mm	400 mm	600 mm
Motor	9,2/11/15 kW	11/15 kW	15 kW
Rotorgeschwindigkeit	125 U/min	125 U/min	125 U/min
Rotormesser	24	48	72
Statormesser	2 + 1 Stk.		
Siebdurchmesser	3, 4, 5, 6, 8 mm		
Leistung	bis 150 kg/h	bis 300 kg/h	bis 400 kg/h

technische Änderungen vorbehalten

