



SM 202 / SM 252

Řezací mlýn

Na první pohled:

- ✓ Variabilní násypky a doplňky
- ✓ Přímý pohon
- ✓ Pravý nůžkový stříh
- ✓ Pomaloběžný mlýn
- ✓ Jednoduché čištění
- ✓ Nejvyšší stupeň bezpečnosti



Specifikace:

Řezací mlýn **SM 202** umožňuje drcení objemných nálitků z kritických materiálů - ať už se jedná o extrémně tvrdé či extrémně měkké materiály, materiály se skleněnými vlákny nebo s kovovými či keramickými plnivými. Díky moderní konstrukci s nízkým počtem otáček rotoru 100 ot./min. a robustnímu, avšak úspornému provedení, je **SM 202** vhodný pro nejnáročnější trvalé nasazení v provozu.

SM 202 se snadno a lehce čistí. Díky stavebnicovému systému je možno snadno provádět - i dodatečně - nastavení pro individuální požadavky zákazníků. Ať už se jedná o různé trychtýře, patentované ocelové šroubovice, různé varianty řezných rotorů a nádob na odřezky, jištění proti přeplnění nebo zařízení pro nastavování nožů. Do značné míry je možno pro konkrétní výrobu použít standardní stavebnicové prvky, ze kterých se řezací mlýn skládá. Tímto způsobem je možno tento moderní řezací mlýn uzpůsobit bez problémů flexibilním požadavkům pro soudobé zpracování umělé hmoty.

Řezací mlýn **SM 252** s oboustranně uloženým řezným rotorem tak spojuje silný výkon s vysokou kapacitou průchodu materiálu v trvalém provozu s výhodami malých konstrukčních řad. Standardní mlýn je osazen pevně zabudovaným rotorem. Lze jej rovněž vybavit výměnným rotorem (opce). Řezací rotor je možno vyměnit za jiný rotor, jehož řezné nože jsou naostřené a seřizené v předseřizovacím přístroji. Pro řezné rotory je kromě tohoto u **SM 252** k dispozici i páka pro demontáž rotoru, která zabraňuje možnosti pořezání se při výměně řezného rotoru.

Velikost granulí a průchodnost jsou určeny průměrem ok síta a druhem, resp. tloušťkou, řezaného materiálu.





Rozměrový náčrt řezacího mlýnu s trubkovým trychtýřem

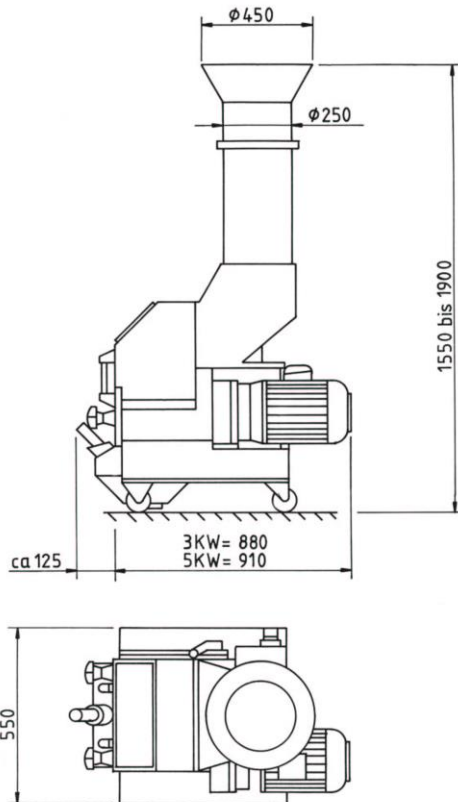

Rozměrový náčrt řezacího mlýnu bez trychtýře příp. přívodu

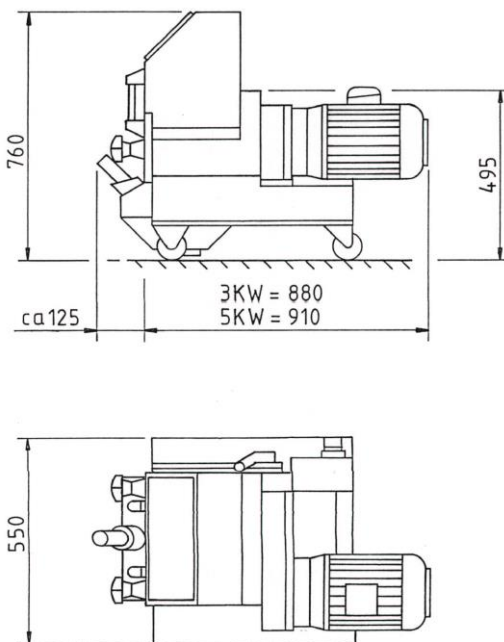

Rozměrový náčrt řezacího mlýnu s rozšířeným trychtýřem

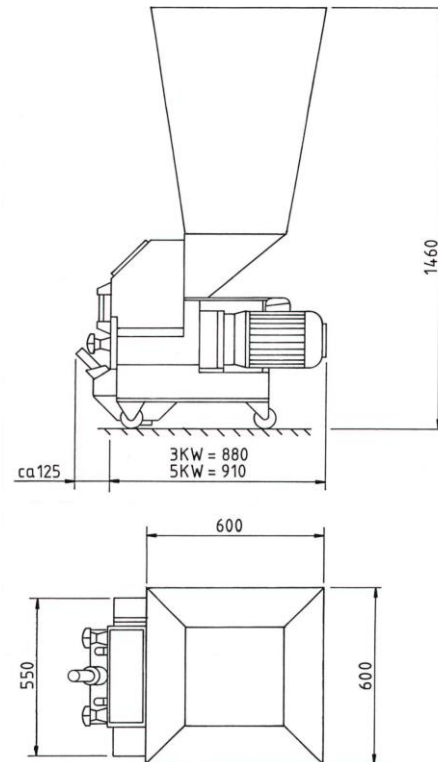

Rozměrový náčrt řezacího mlýnu se spirálovým podavačem

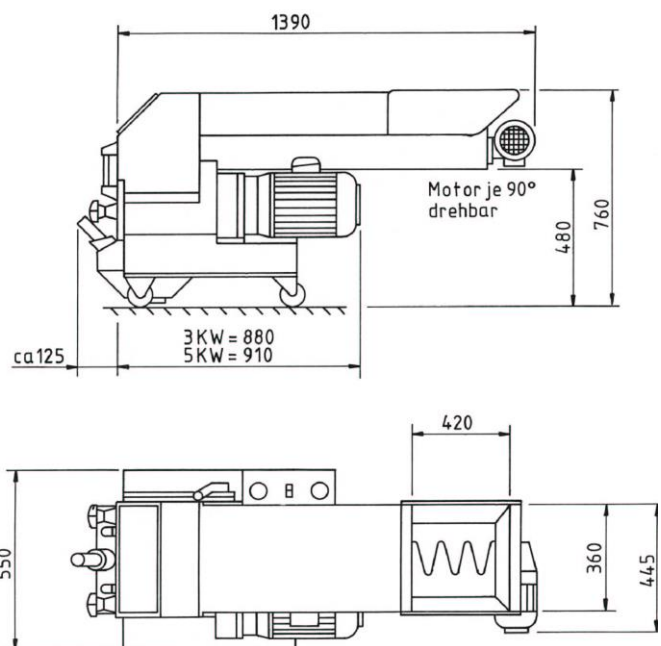



Technická data:

	SM 202	SM 252
Šířka řezu	200 mm	250 mm
Motor	3,5 kW	3,5 kW
Rychlost rotoru	100 ot./min,	100 ot./min,
Rotorové nože	16 ks	20 ks
Statorové nože	2 ks	2 ks
Průměr ok síta	3, 4, 5, 6, 8 mm	3, 4, 5, 6, 8 mm
Výkon	max. 40 kg/h	max. 50 kg/h

Technické změny vyhrazeny

