



FB-P2300

Odkládací pásový dopravník

Na první pohled:

- ✓ Hliníkový profil z vlastní výroby
- ✓ P estavitelná výška s bezpečnostním blokováním
- ✓ Patentovaný systém pohonu
- ✓ Op ry pásu zaru ují vysokou životnost
- ✓ Typ pásu je možno se ídit podle výrobních díl



Specifikace:

Pásový dopravník CRIZAF se vyzna ují nejvyšší možnou kvalitou vestav ěných komponent.

Každý detail je kontrolován vzhledem ke své funkci, tvaru a výrobní p esnosti.

Konstrukte i fy CRIZAF S.r.l na základ ě dlouholetých zkušeností v oblasti konstrukce dosáhli toho nejd ěžit ějšího: spolehlivé dopravy Vašich díl .



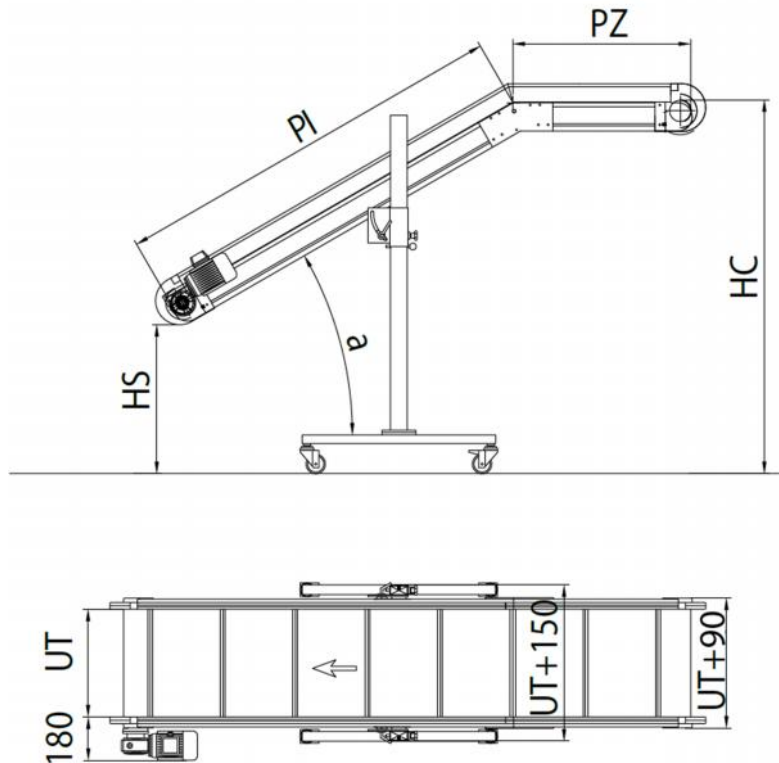

Technické specifikace základního modelu:

Rozm ry	od 6 krok * (PO 500mm+PI 650mm) / do 22 krok (UT 500mm) nebo 11 krok (UT 600mm) UT: od 200mm / do 800mm (prodloužení po 50mm)
T lo dopravníku	Eloxovaný hliníkový profil * 1 krok= 378mm Koncové krytky z hliníkového tlakového odlitku Úhelníky z pozinkované oceli Možnosti nastavení úhlu 30° - 45° - 60°
Vodící lišty	Eloxovaný hliníkový profil
Podstavec	Upevn ění nohou z ěrné lakované oceli, RAL 9005 Nohy z pozinkované ocelové trubky Kole ka
Pás	Šedý modulový plastový pás s integrovanou postranicí z PP, RAL 7035 Teplotní odolnost do 125°C P í ky z PU, ěrné RAL 9005
Pohon	Asynchronní motor, z boku na t lese pásu, jako p ímý pohon, 400V 50Hz 0,18KW
Rychlost ízení	4m/min Start - Stop

